

**Türschließer
1-flügelige Ausführung**

GEZE TS 5000	20.1.1
Dorma TS 71 mit Scherengestänge (silberfärbig)	20.2.1
Dorma TS 91 B / TS 92 B mit Gleitschiene (silberfärbig)	20.3.1
Dorma ITS 96 verdeckt liegender Einbau	20.4.1 - 2
GEZE Boxer verdeckt liegender Einbau	20.5.1

**Türschließer
2-flügelige Ausführung**

Dorma TS 91 B / GSR mit Gleitschiene und Schließfolgeregelung (silberfärbig)	20.6.1
---	---------------

**Obenliegender Zahntrieb-türschließer mit Gleitschiene,
EN 1154 A, Größenbereich 2-6**

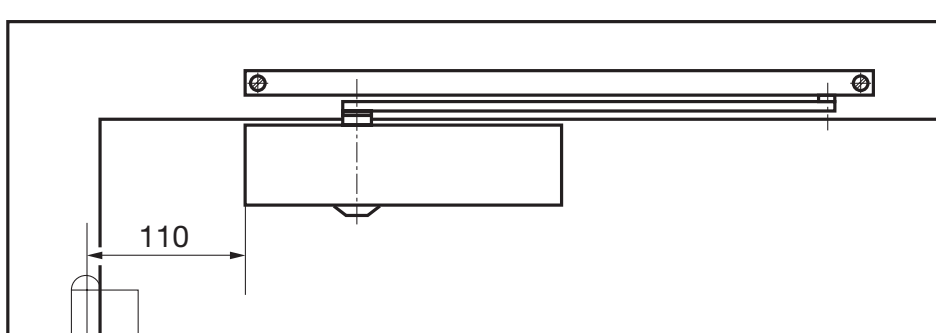

Türschließergröße EN	Türflügelbreite nach EN (mm)
Größe 2 ²⁾	bis 850
Größe 3	über 850 bis 950
Größe 4	über 950 bis 1100
Größe 5	über 1100 bis 1250
Größe 6	über 1250 bis 1400
2) Diese Größe darf gemäß EN für Feuerschutztüren nicht eingestellt werden.	

Türschließer



Daten und Merkmale		TS 71
Schließkraft einstellbar (über Gestängescharnier)	Größe	EN 3/4
Allgemeine Türen	≤ 1100 mm ¹⁾	•
Außentüren, nach außen öffnend		-
Brandschutztüren		-
Gleiche Ausführung für DIN-L und DIN-R		•
Gestänge	Standard	•
	Gleitschiene	-
Schließgeschwindigkeit über zwei Ventile unabhängig voneinander stufenlos einstellbar	180° - 15°	•
	15° - 0°	
Endschlag stufenlos einstellbar (über Gestänge)		•
Öffnungsdämpfung		-
Schließverzögerung		-
Feststellung		o
Gewicht in kg		1,2
Abmessungen in mm	Länge	232
	Bautiefe	45
	Höhe	68
Türschließer geprüft nach DIN EN 1154		•

• ja - nein o Option

1) Bei Parallelmontage beträgt das Schließmoment ca. 20 Nm (für Türen bis 950 mm)

Türblattmontage Bandseite (Beispiel: DIN-L-Tür, DIN-R-Tür spiegelbildlich)

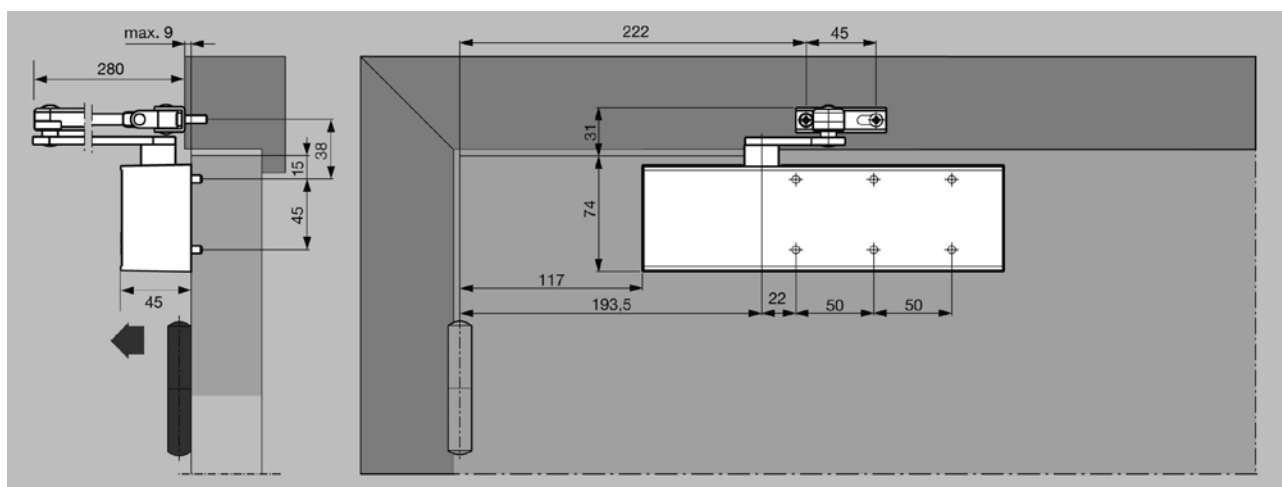

Gleitschienen-Türschließer

Die universellen Türschließer für die Standardtür - geprüft nach DIN EN 1154



Daten und Merkmale		TS 92 B/G	TS 91 B
Schließkraft stufenlos einstellbar	Größe EN	2-4 •	3 -
Allgemeine Türen	≤ 950 mm ≤ 1100 mm	- •	• -
Außentüren, nach außen öffnend		-	-
Feuer- und Rauchschutztüren		•	•
Gleiche Ausführung für DIN-L und DIN-R		•	•
Gestänge	Gleitschiene	•	•
Schließgeschwindigkeit über zwei Ventile unabhängig voneinander stufenlos einstellbar	180° - 15° 15° - 0°	• •	• •
Öffnungsbegrenzung mechanisch		o	o
Öffnungsdämpfung		-	-
Schließverzögerung		-	-
Feststellung		o	o
Gewicht in kg		2,0	1,9
Abmessungen in mm	Länge	279	265
	Bautiefe	47	47
	Höhe	65	65
Türschließer geprüft nach DIN EN 1154		•	•

• ja - nein o Option

Türblattmontage Bandseite (Beispiel: DIN-L-Tür, DIN-R-Tür spiegelbildlich)

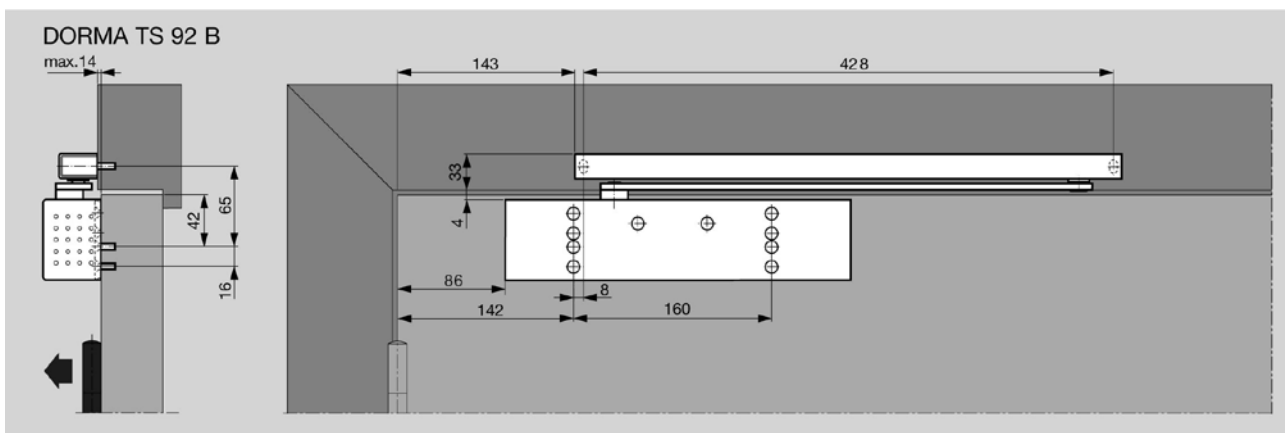

Daten und Merkmale		ITS 96	
	Größe	EN 2-4	EN 3-6
Schließkraft stufenlos einstellbar			
Allgemeine Türen	≤ 1100 mm ≤ 1400 mm	• -	• •
Außentüren, nach außen öffnend		-	-
Feuer- und Rauchschutztüren	≤ 1100 mm ≤ 1400 mm	• -	• •
Türblattstärke	≥ 40 mm ≥ 50 mm	• •	- •
Max. Türblattgewicht in kg		100	180
Gleiche Ausführung für DIN-L und DIN-R		•	•
Gestänge	Gleitschiene	•	•
Schließkraft über Stellschraube stufenlos einstellbar		•	•
Schließgeschwindigkeit über Ventil stufenlos einstellbar		•	•
Endschlag über Ventil stufenlos einstellbar		•	•
Öffnungsbegrenzung mechanisch		•	•
Schließverzögerung		-	-
Feststellung		o	o
Max. Türöffnungswinkel (abhängig von der Türkonstruktion)		ca. 120°	
Gewicht in kg		1,3	2,5
Abmessungen in mm	Länge Bautiefe Höhe	277 32 42	291 39,5 51
Türschließer geprüft nach EN 1154		•	•
Feststellvorrichtungen geprüft nach EN 1155		•	•
Schließfolgeregler geprüft nach EN 1158		•	•
 - Kennzeichnung für Bauprodukte		•	•

• ja - nein o Option

Bei EI30 ab einer Türstärke von 50 mm möglich.

Bei E00 ab einer Türstärke von 40 mm möglich.

DORMA ITS 96



Abbildung ITS 96 3 - 6
() Maße = ITS 96 2 - 4

Türschließer DORMA ITS 96 mit Gleitschiene DORMA G 96 N20 in einer Holztür
Beispiel: DIN-L-Tür, DIN-R-Tür spiegelbildlich

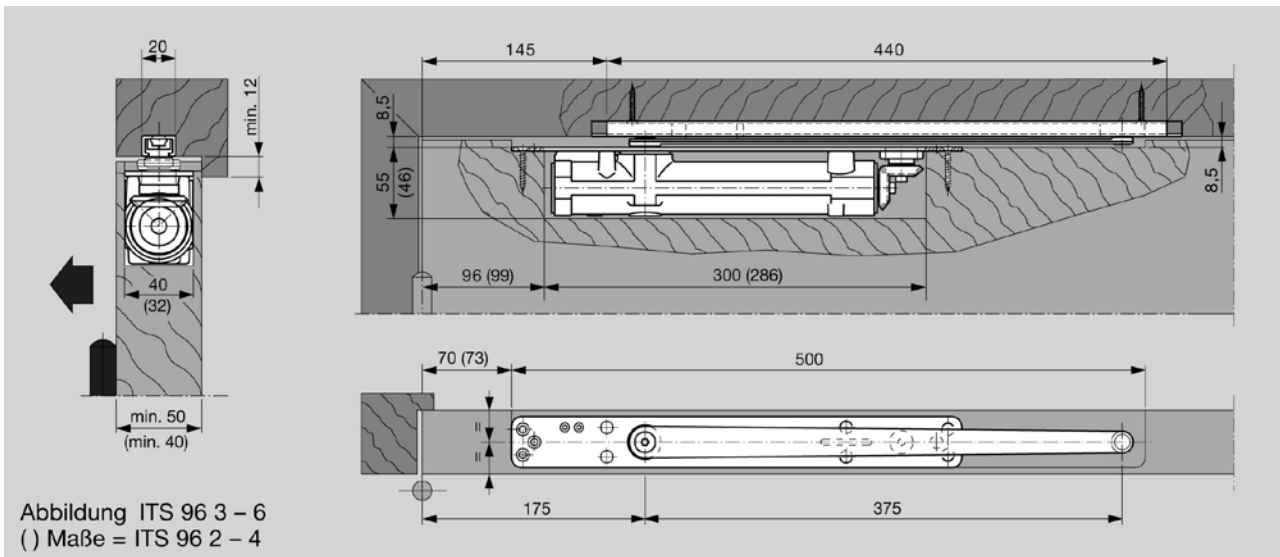

Abbildung ITS 96 3 - 6
() Maße = ITS 96 2 - 4

Integrierter Türschließer GEZE Boxer

Bestelltext:

Bezeichnung	Ausführung	Id.-Nr.
GEZE Boxer Größe 2-4		099728
GEZE Boxer Größe 3-6		099735
Gleitschiene Boxer mit Hebel	Hebel silberfarbig	095137
Gleitschiene Boxer mit Hebel mit mechanischer Feststellung	Hebel silberfarbig	095141
Gleitschiene Boxer mit Hebel mit elektromechanischer Feststellung	Hebel silberfarbig	098298

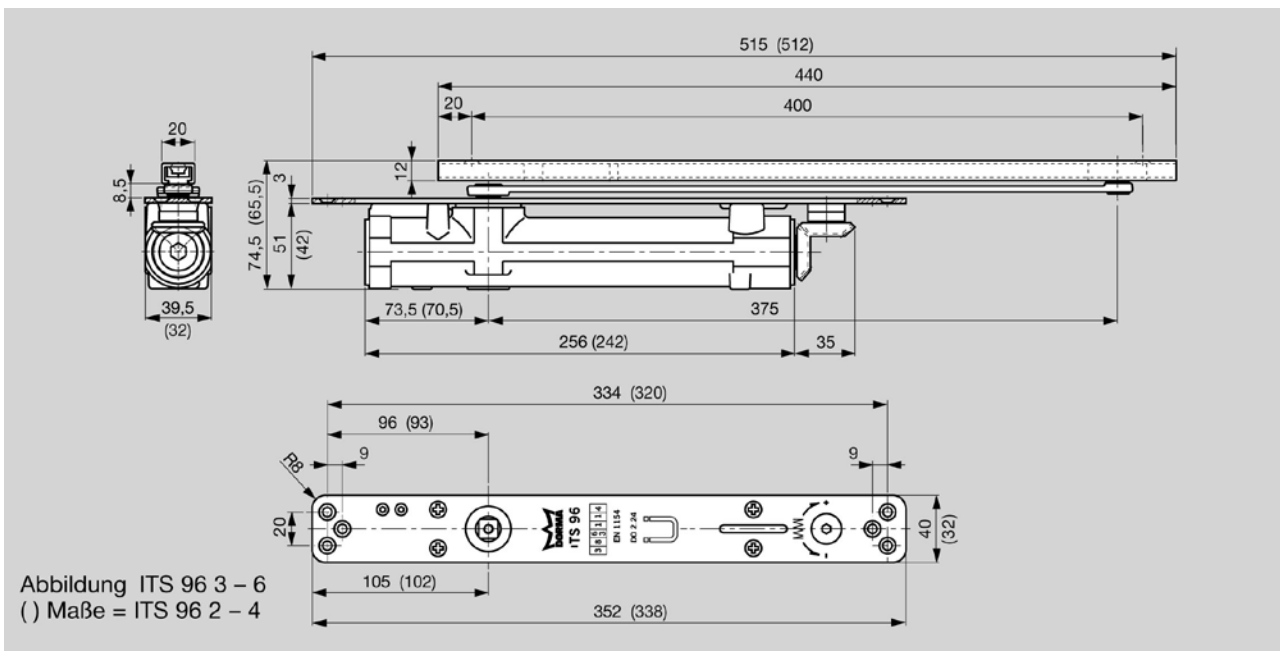
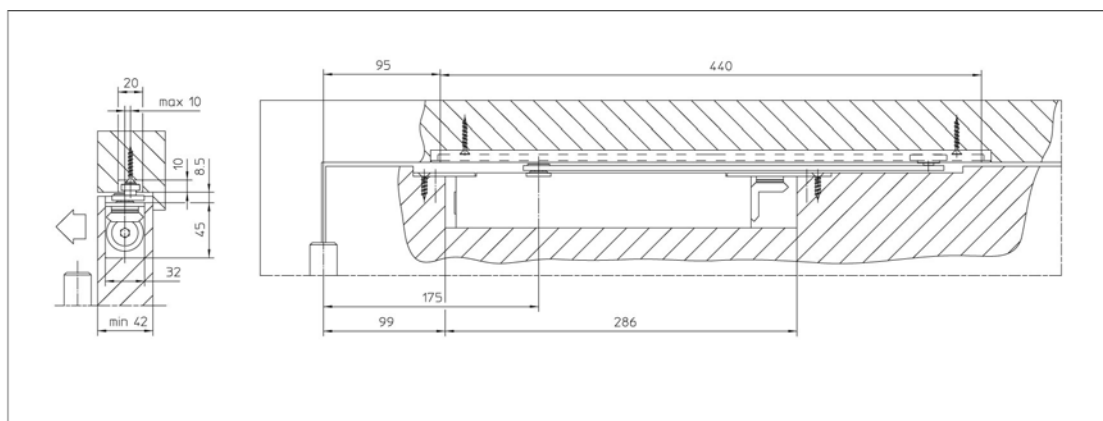

GEZE Boxer Größe 2-4 mit Gleitschiene Boxer

Ausschreibungstexte:

Integrierter Türschließer GEZE Boxer für Anschlagtüren ab 40 mm Türblattstärke, nach EN 1154 A, Größe 2-4 mit Gleitschiene, im eingebauten Zustand einstellbare Schließkraft, Schließgeschwindigkeit, Öffnungsdämpfung und Endschlag.

Der Schließer ist vollständig im Türblatt eingebaut, die Gleitschiene ist nur bei geöffneter Tür sichtbar. Bei 130 kg Türblattgewicht / Türbreite 1100 mm für linke und rechte Anschlagtüren; Farbton: silberfarbig

Integrierter Türschließer GEZE Boxer für Anschlagtüren ab 50 mm Türblattstärke, nach EN 1154 A, Größe 3-6 mit Gleitschiene, im eingebauten Zustand einstellbare Schließkraft, Schließgeschwindigkeit, Öffnungsdämpfung und Endschlag.

Der Schließer ist vollständig im Türblatt eingebaut, die Gleitschiene ist nur bei geöffneter Tür sichtbar. Bei 180 kg Türblattgewicht / Türbreite 1400 mm für linke und rechte Anschlagtüren; Farbton: silberfarbig

DORMA TS 91 / GSR MIT SCHLISSFOLGEREGLER

Gleitschienen-Türschließer

Die universellen Türschließer für die Standardtür - geprüft nach DIN EN 1154



Verkleidungs-Set mit Hebeln

GSR

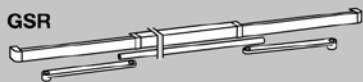

Türbreite mm	Verkleidungs-Set	Bestell-Nr.
1220 - 1350	G-SR-VK ²⁾	182110xx ¹⁾
1350 - 2500	G-SR-V	182111xx ¹⁾
2500 - 3200	G-SR-VL	182112xx ¹⁾

²⁾ Mit kurzen Schließerhebeln, 320 mm lang

GSR/BG

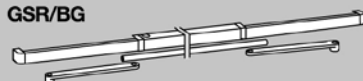

Türbreite mm	Verkleidungs-Set	Bestell-Nr.
1500 - 2500	G-SR-V/BG	182200xx ¹⁾

Daten und Merkmale		TS 92 B/G	TS 91 B
Schließkraft stufenlos einstellbar	Größe EN	2-4 •	3 -
Allgemeine Türen	≤ 950 mm ≤ 1100 mm	- •	• -
Außentüren, nach außen öffnend		-	-
Feuer- und Rauchschutztüren		•	•
Gleiche Ausführung für DIN-L und DIN-R		•	•
Gestänge	Gleitschiene	•	•
Schließgeschwindigkeit über zwei Ventile unabhängig voneinander stufenlos einstellbar	180° - 15° 15° - 0°	• •	• •
Öffnungsbegrenzung mechanisch		o	o
Öffnungsdämpfung		-	-
Schließverzögerung		-	-
Feststellung		o	o
Gewicht in kg		2,0	1,9
Abmessungen in mm	Länge	279	265
	Bautiefe	47	47
	Höhe	65	65
Türschließer geprüft nach DIN EN 1154		•	•

• ja - nein o Option

GSR



G-SR-G/0
□ 18400000

G-SR-S
□ 18430000

Türblattmontage Bandseite (Beispiel: DIN-L-Tür, DIN-R-Tür spiegelbildlich)

