

**Bodenübergang bei normalem Türelement:**  
Einen nicht sichtbaren Übergang zwischen zwei Bodenbelägen kann man durch Verschieben der Stoßfuge unter das Türblatt erreichen. Dazu muß die Stoßfuge 15 mm vor der fertig verputzten Wandfläche liegen.  
**ACHTUNG: Toleranz +/- 4mm bzw. 15mm vor der Wand gilt nur bei nicht angehobelter Hobelnase.**

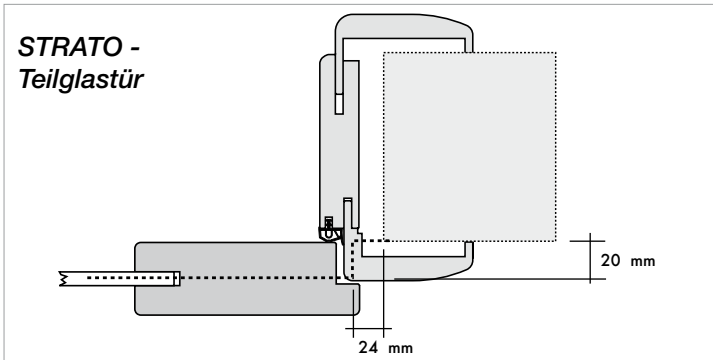

**Bodenübergang bei Teilglastür - STRATO:**  
Einen nicht sichtbaren Übergang zwischen zwei Bodenbelägen kann man durch Verschieben der Stoßfuge unter das Türblatt erreichen. Dazu muß die Stoßfuge 15 mm vor der fertig verputzten Wandfläche liegen.  
**ACHTUNG: Toleranz +/- 4mm bzw. 20mm vor der Wand gilt nur bei nicht angehobelter Hobelnase.**

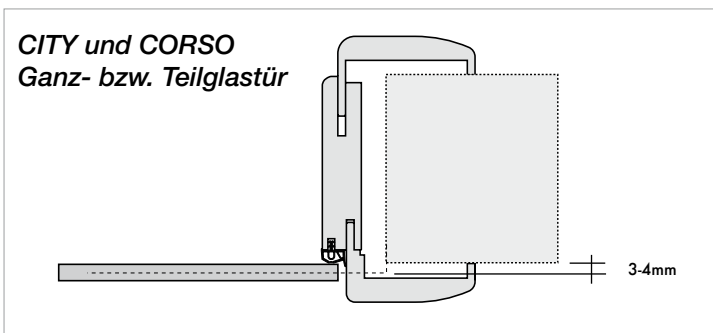

**Bodenübergang bei Ganz- bzw. Teilglastürelementen CITY und CORSO:**  
Einen nicht sichtbaren Übergang zwischen zwei Bodenbelägen kann man durch Verschieben der Stoßfuge unter das Türblatt erreichen. Dazu muß die Stoßfuge 3-4 mm vor der fertig verputzten Wandfläche liegen.  
**ACHTUNG: Toleranz +/- 4mm bzw. 3-4mm vor der Wand gilt nur bei nicht angehobelter Hobelnase.**

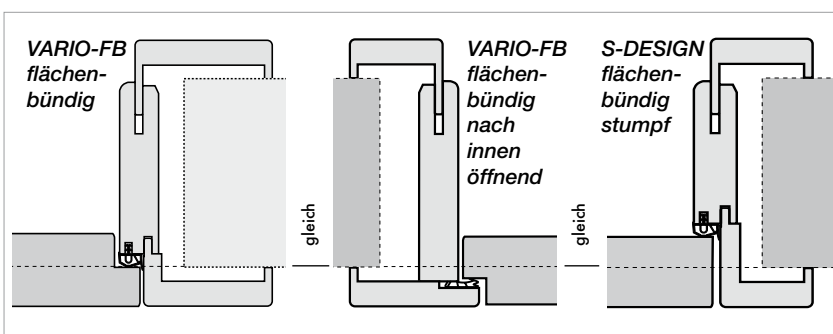

**VARIO-FB flächenbü. Türelement:**  
**VARIO-FB INNEN flächenbü. Türele.:**  
**S-DESIGN flächenbü. Türelement:**  
Die Stoßfuge sollte gleich mit der fertig verputzten Wandfläche liegen.  
**ACHTUNG: Toleranz +/- 4mm bzw. gleich mit der Wand gilt nur bei nicht angehobelter Hobelnase.**

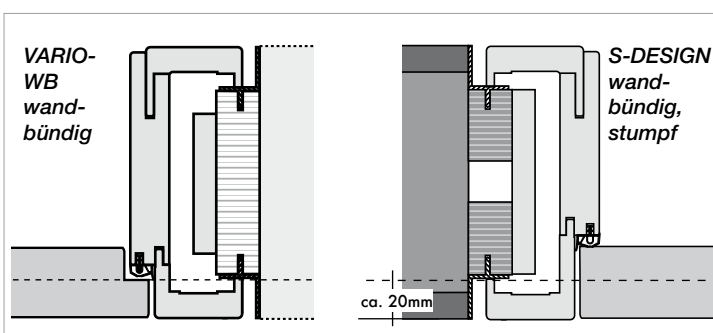

**VARIO-WB wandbündiges Türelement:**  
**S-Design wandbündiges Türelement, stumpf:**  
Einen nicht sichtbaren Übergang zwischen zwei Bodenbelägen kann man durch Verschieben der Stoßfuge unter das Türblatt erreichen. Dazu muß die Stoßfuge ca. 20mm hinter der fertig verputzten Wandfläche liegen.

**ACHTUNG: Toleranz +/- 4mm**

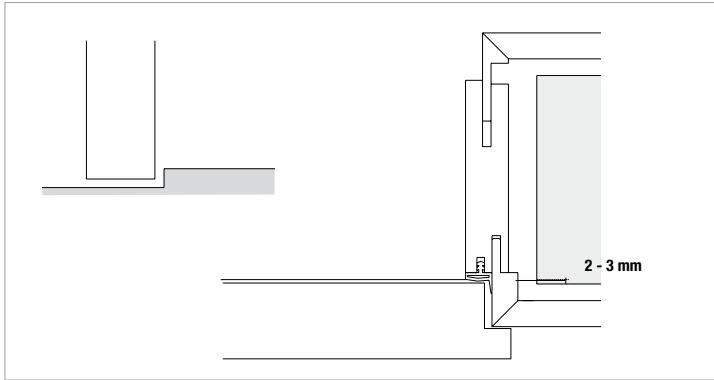

Bei unterschiedlichen Bodenniveaus ist die fertige Bodenkante 2 - 3 mm hinter der Wand vorzusehen.

**ACHTUNG:** Bei VARIO-FB Türelement (flächenbündig mit der Zarge), Bodenkante ca. 20mm hinter der Wand vorsehen.  
Bei VARIO-WB Türelement (wandbündig mit der Zarge), Bodenkante ca. 42 mm hinter der Wand vorsehen (ist je nach Modell unterschiedlich TB Stärke von 40-43mm).

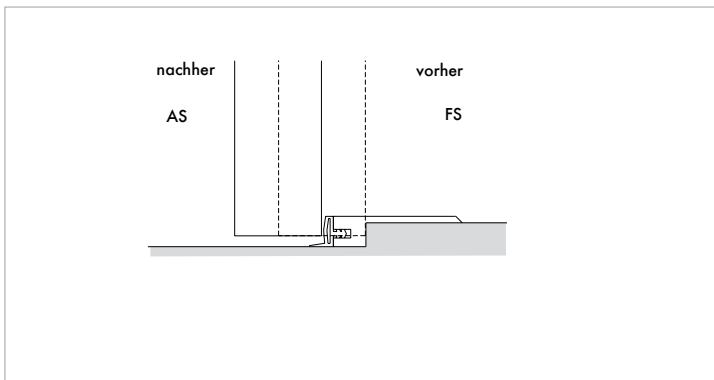

**Anschlagschiene**

Bei unterschiedlichen Bodenniveaus Ausgleich durch Anschlagschiene.

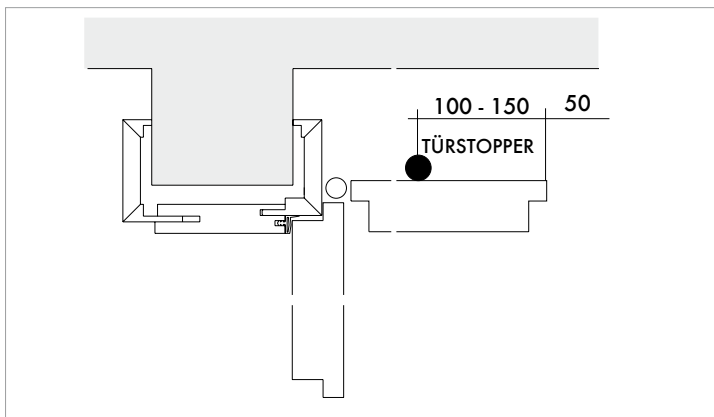

**Türabstand bzw. Türstopper**

Halten Sie einen Sicherheitsabstand der Türe von 50 mm zu Mauervorsprüngen etc. ein, um Verletzungen durch Einklemmen zu vermeiden. Türstopper sollten ca. 100 - 150 mm von der Türblattkante montiert werden.

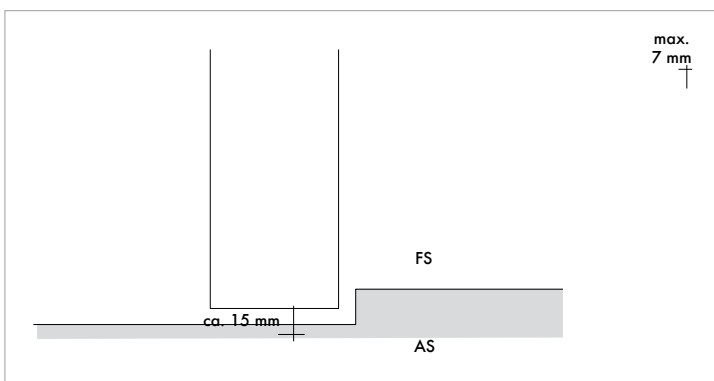

**Montage über eine Stahlzarge**

zu beachten und den Endkunden darauf hinweisen:

- Die Durchgangslichte verringert sich um 50 mm in der Breite und um 25 mm in der Höhe.
- Die Position des Türblattes verschiebt sich ca. 15 mm in den Raum